

DPT 系列管道風機

- 採用外轉子電機，運行平穩、使用壽命長。
- 后彎式葉輪設計，風量大、效率高。
- 表面噴塑處理，抗蝕能力強。
- 220 - 240 V. 1 Ph, 50 Hz。

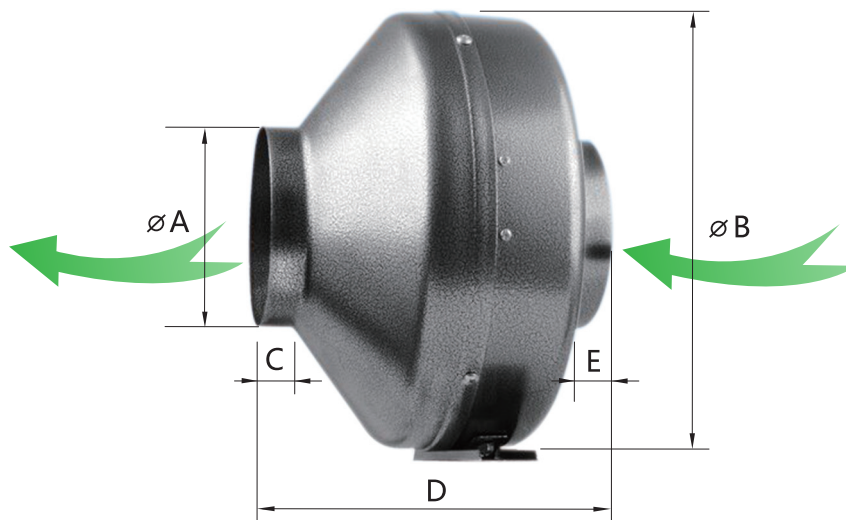

安裝尺寸 (mm)



型號	風輪直徑	øA	øB	C	D	E
DPT10-35B	190	95	268	22	200	22
DPT12-45B	190	120	268	22	200	22
DPT15-55B	220	145	342	30	269	25
DPT16-55B	220	155	342	30	269	25
DPT20-66B	250	195	342	30	269	40
DPT25-66B	250	245	342	30	279	50
DPT31-66B	250	310	400	30	295	50

風量曲線圖

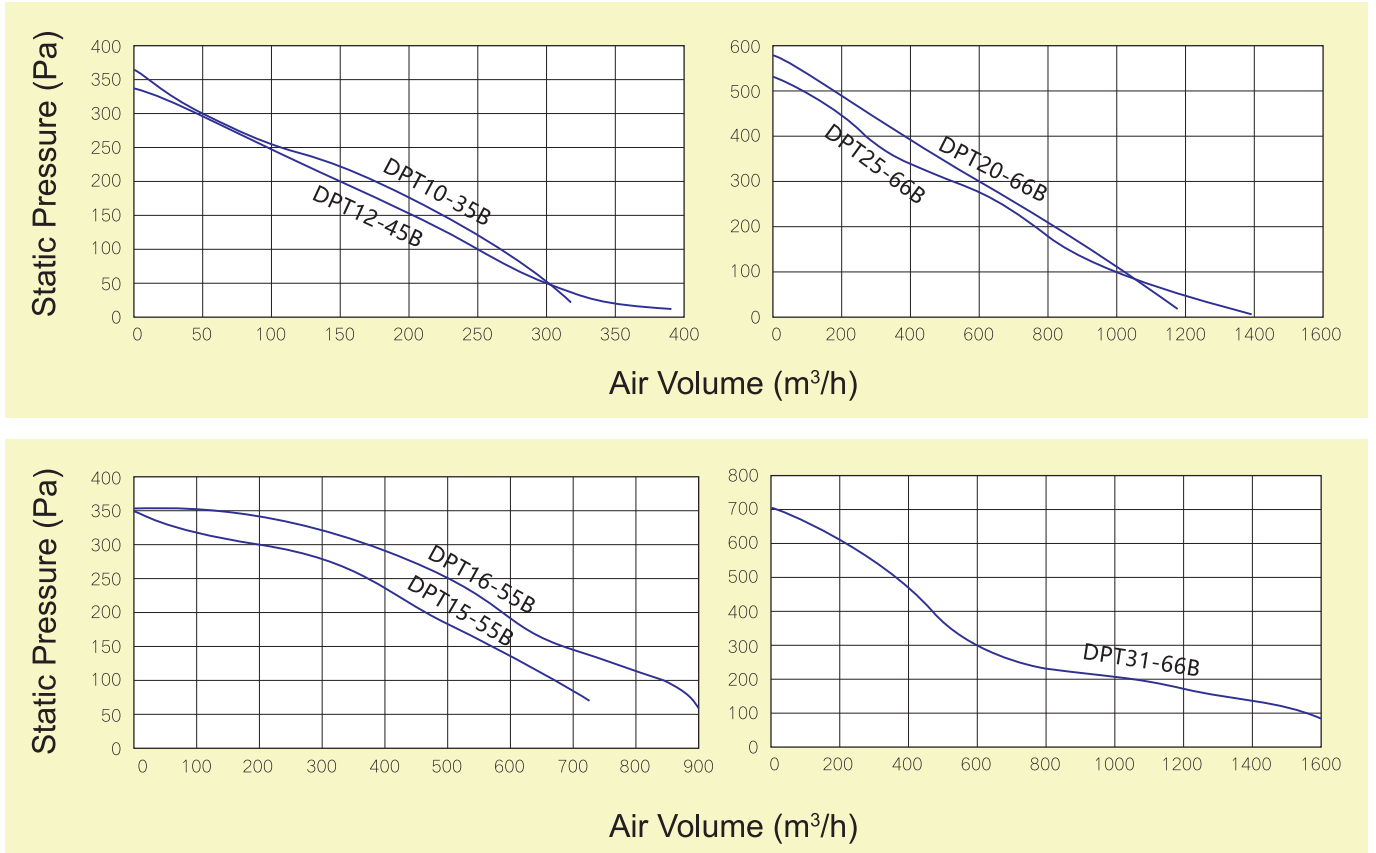

性能參數表

型號 (香港規格)	額定電壓 V/Ph/Hz	電機功率 W	最高轉速 RPM	風量 m³/h	靜壓 Pa	接管直徑 (mm)	使用面積 (m²)	最高噪音 dB (A)
DPT10-35B	220V/1/50	75	2460	330	363	Ø 100	6-13	65
DPT12-45B	220V/1/50	75	2350	390	340	Ø 125	13-16	65
DPT15-55B	220V/1/50	95	2420	740	350	Ø 150	22-32	65
DPT16-55B	220V/1/50	133	2640	880	355	Ø 160	32-40	68
DPT20-66B	220V/1/50	137	2600	1150	570	Ø 200	40-50	69
DPT25-66B	220V/1/50	157	2390	1380	533	Ø 250	50-60	70
DPT31-66B	220V/1/50	189	2378	1600	704	Ø 315	60-70	71