

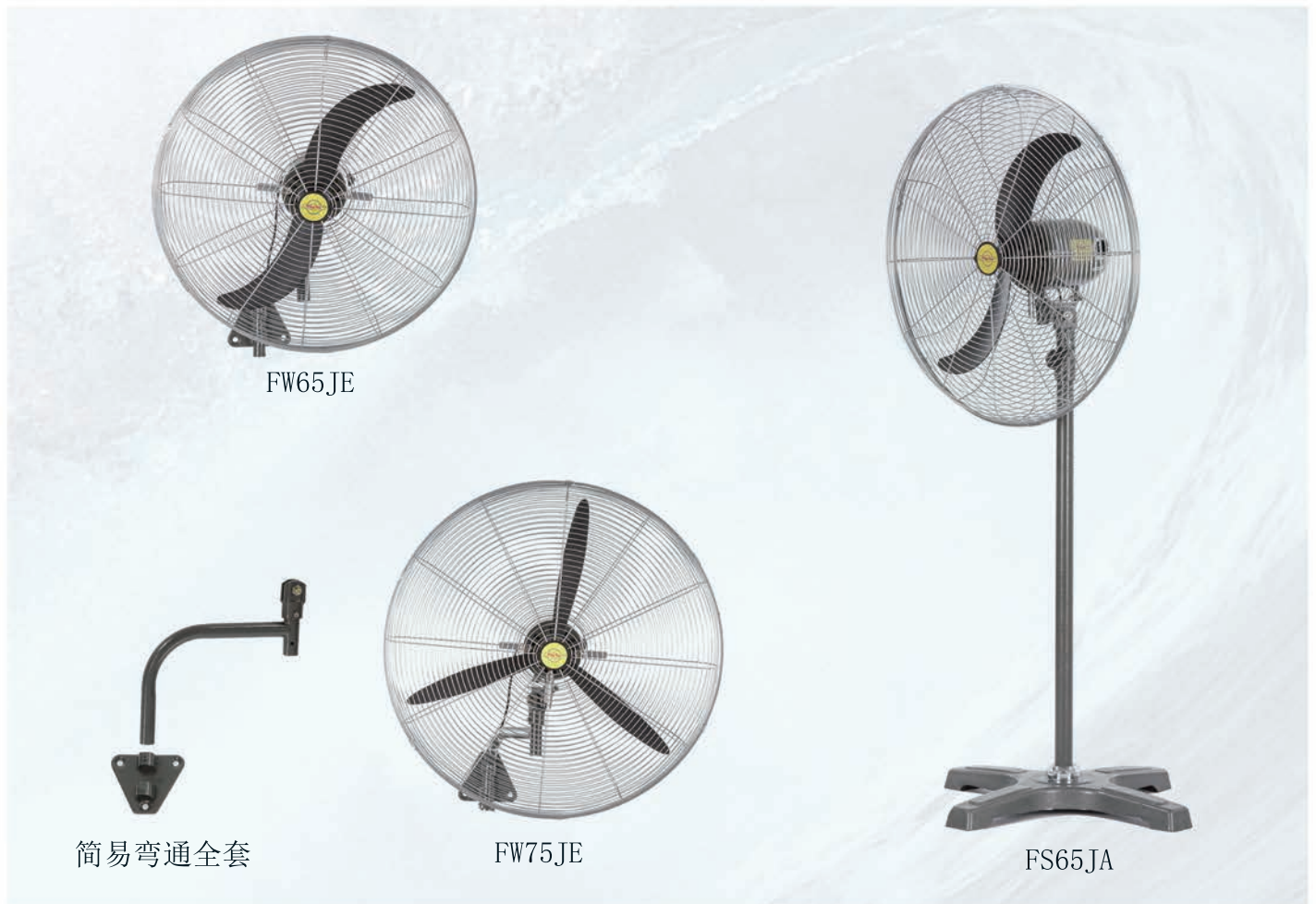

BASIC 基本系列 强力工业风扇

- 备有 (JA) 座地扇 及 (JE) 挂墙扇。
- 备有 500, 650 及 750mm 三款尺寸。
- 风扇摇摆角度特大，并可自行调整。
- 所有型号均按 IEC60335-2-80 之标准检测，并已领有欧盟及澳大利亚之安全认证。
- 金属风扇网外表经静电喷涂处理，美观耐用。
- 扇叶采用铝合金压铸，平衡技术校正，高速运转平稳不变形。
- 单相铜芯电机，电容器辅助起动，1/2/3/档风随意可调，超强风力。



FW65JE

简易弯通全套

FW75JE

FS65JA

挂墙扇

- (JE) 挂墙扇备有安全网，并附有简易弯通板全套。

座地扇

- (JA) 标准版地扇均配有可调高度之直通，7 公斤之塑料地脚及 4.5M 之电源线。

BASIC 基本系列

强力工业风扇



■ 技术参数

尺寸	500mm			650mm			750mm		
档位	1档(慢)	2档(中)	3档(快)	1档(慢)	2档(中)	3档(快)	1档(慢)	2档(中)	3档(快)
转速 (RPM)	1200	1300	1400	1200	1300	1400	1180	1280	1340
风量 (CMH)	5100	5700	6400	6200	6700	7300	8000	8500	9000
噪音 dB(A)	56	59	68	57	61	70	58	62	72
功率 (W)	115	130	140	145	160	180	150	180	220
电流 (A)	0.55	0.63	0.68	0.68	0.71	0.85	0.71	0.85	1.00

■ 座地扇安装尺寸 (mm)

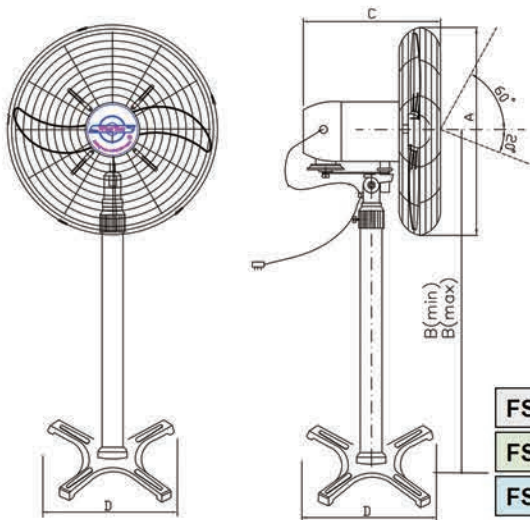

	A	B(MAX)	B(MIN)	C	D	G.W(kg)
FS50JA-S	570	1250	1025	325	640	15.5
FS65JA-S	710	1500	1250	360	640	21.0
FS75JA-S	810	1500	1250	360	640	22.0

■ 挂墙扇安装尺寸 (mm)

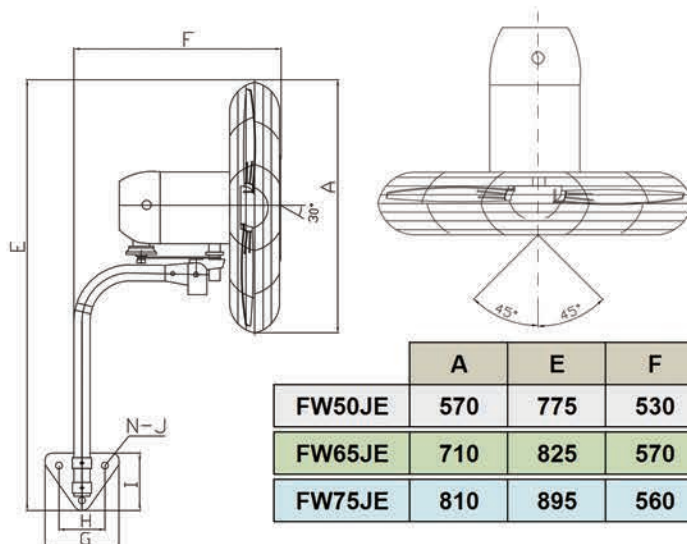

	A	E	F	G	H	I	N-J	G.W(kg)
FW50JE	570	775	530	165	125	100	3-Φ13	10.2
FW65JE	710	825	570	165	125	100	3-Φ13	11.2
FW75JE	810	895	560	165	125	100	3-Φ13	12.0